

DR SGB 142

Zdokonalený koncept pohonu

Zajistíme vašemu výtahu budoucnost

Výhody patrné na první pohled

- snižuje provozní náklady, šetří spotřebu elektrické energie
- je rychlý, spolehlivý a ekologický
- bezpřevodová technologie umožňuje vysoce pohodlnou jízdu
- přesné zastavování
- splňuje bezpečnostní předpisy EU
- flexibilní a jednoduchá instalace ve strojovně případně v horním přejezdu šachty
- rozsah použití do 1,75 m/s nebo 1250 kg

DR SGB 142



Frekvenční řízení



Stáčecí kolo pro vyproštění osob

Zvýšení bezpečnosti a zhodnocení majetku

Je-li výtah v provozu více než 20 let, náklady na jeho opravu a údržbu nepoměrně vzrostou. Evropská směrnice EN 81-80 (SNEL, bezpečnostní norma pro stávající výtahy) navíc určuje specifické požadavky na vyšší bezpečnostní standardy jak stávajících tak nových výtahů. Dobrý důvod proč zvolit výtah s pohonem SGB 142.

Přizpůsobivost

DR SGB 142 je přizpůsobivý, snadný pro instalaci s minimálními úpravami. Díky malým rozměrům je využitelný pro dispozice současných strojoven výtahů. Poskytuje vyšší komfort jízdy a umožňuje zvýšení rychlosti.

Bezpřevodová technologie je současnost i budoucnost

DR SGB 142 pracuje s bezpřevodovou technologií, díky které funguje efektivněji a výrazně snižuje hladinu hluku oproti konvenčním pohonům (do 50 dB 1 m od stroje). Ve spojení s frekvenčním řízením se výrazně sníží vaše provozní náklady.

Jelikož pracuje bez olejových náplní, je šetrný i k životnímu prostředí. Další výhodou je přesné zastavování (tzn. podlaha kabiny je v úrovni nástupiště). Cestující tak mohou bezpečně nastupovat a vystupovat.

Dvoučinný brzdový systém zajišťuje tiché a bezpečné zastavení. Jelikož se jedná o koncernový produkt, veškeré náhradní díly jsou okamžitě dostupné.

KT	Kity
AC	Příslušenství
CW	Protiváhy
SA	Bezpečnostní komponenty
FI	Tlačítka
CA	Kabiny
DO	Dveře
MM	Mechanické komponenty
CO	Řízení
DR	Pohony



Dokonalé využití

Nezáleží na tom, zda potřebujete výtah pro obytnou budovu nebo skupinu výtahů v budově komerčního charakteru. Nový univerzální Pohon SGB 142 je dostupný pro oba rozsahy použití.

S rychlostí od 0.4 do 1.25 m/s a nosností do 1000 kg, splňuje koncept požadavky pro obytné budovy nebo budovy komerčního charakteru.

V budovách do 60 m výšky může být Pohon SGB 142 použit pro rychlost výtahu do 1.75 m/s a s nosností do 1250 kg.

Nově zdokonalený bezpřevodový Pohon SGB 142 je v kombinaci s frekvenčním řízením a nosnými prvky (plochými nosnými prostředky) dokonalým řešením pro všechny obytné a administrativní budovy.



Instalace řízení Schindler a pohon SGB 142 v provedení triplex v budovách komerčního charakteru.



Pohon SGB 142 v obytných budovách

Jeden produkt – dva rozsahy použití

Zahrnuje požadavky nízkých a středně vysokých budov

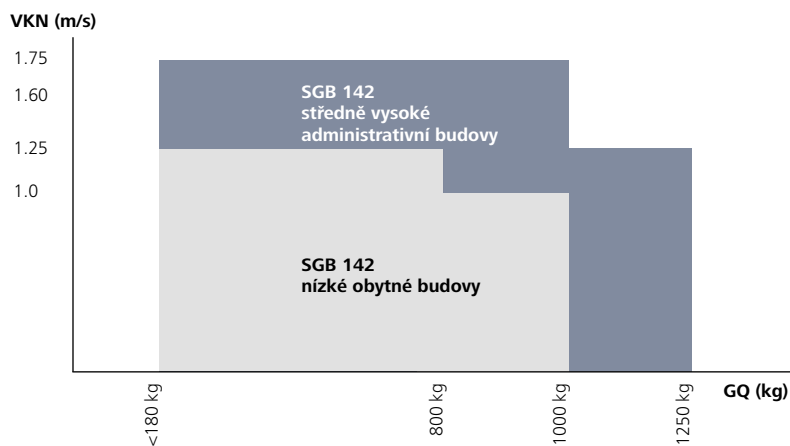

Technická data

	Nízké obytné budovy	Vysoké administrativní budovy
Pohon	bepřevodová technologie	
Brzdny systém	dvoučinný brzdový systém	
Průměr trakčního kotouče	85 mm	
Nosnost	180–1000 kg	180–1250 kg
Rychlost	0.4–1.25 m/s	1.25–1.75 m/s
Vzdálenost mezi stanicemi	450–1400 mm	
Lanování	1:1, 2:1	
Motor	asynchronní	
Přesnost v zastavování	+/- 5 mm	

Neomezená přizpůsobivost

Inovace v nosném prvku umožňuje použití menšího pohonu (přechod z nosných lan na ploché nosné prostředky), který může být plynule přizpůsoben strojovným výtahů.

Porovnání nového a starého pohonu

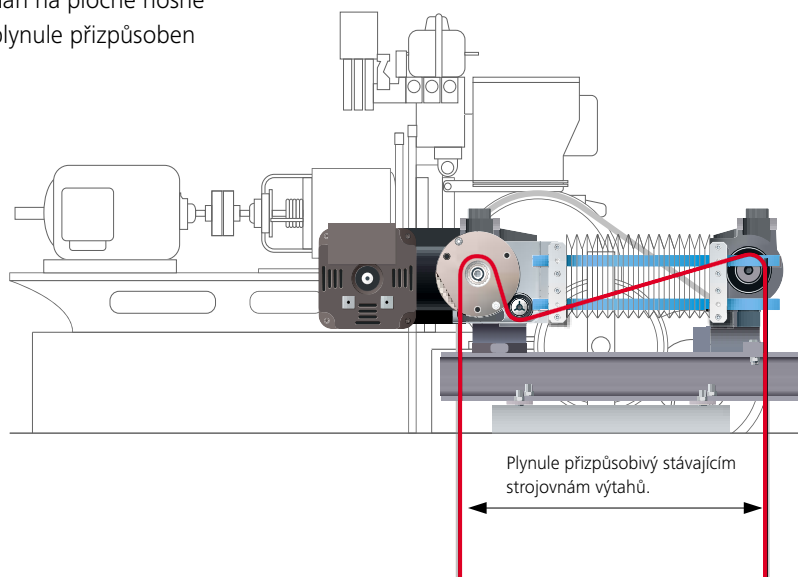

Jednoduchá instalace

Pohon může být instalován v jakékoli stávající strojovně osobního výtahu.

Navržen tak, aby dobře zapadal do strojovny výtahu

Jakékoli stávající lanové otvory a kotvicí body lze využít pomocí Pohonu SGB 142 pro instalaci nového výtahu.

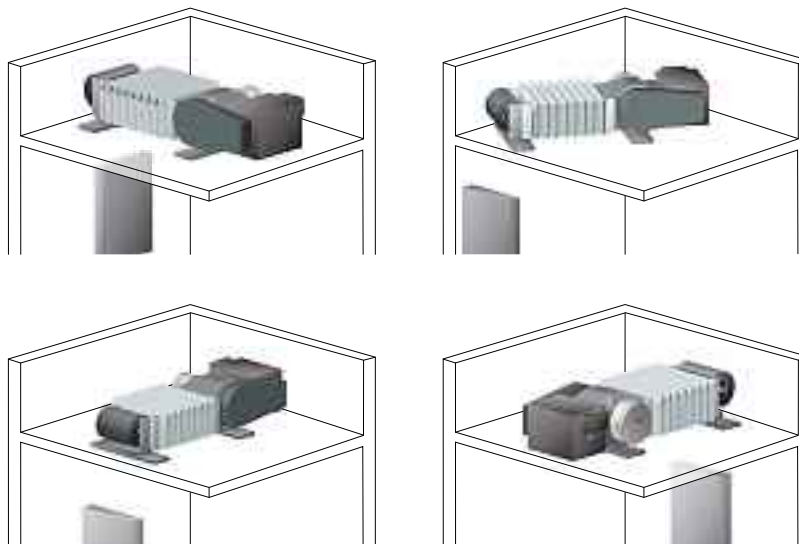

Dokonale šetří prostor

Díky malým rozměrům může být Pohon SGB 142 nainstalován přímo v horní části šachty.

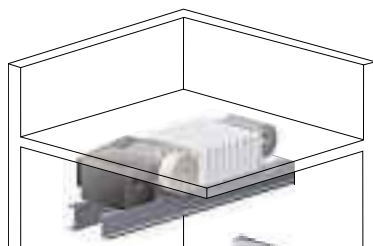

Řekněte nám co si přejete, my už se postaráme o zbytek.

Zdokonalený Pohon Schindler SGB 142 znamená bezpečnou cestu ke zlepšení provozu, vašeho pohodlí a příznivým nákladům nového výtahu.

Pro vyhovění vašim požadavkům na modernizaci výtahu vám naši technici rádi poskytnou bezplatné odborné poradenství a pomohou vám nalézt optimální řešení.

Další informace a adresu nejbližší pobočky společnosti Schindler naleznete na:

www.schindler-cz.cz

Schindler CZ, a.s.
Řevnická 170/4
155 21 Praha 5
Tel.: 257 293 111
Fax: 257 221 523

info@cz.schindler.com